

ZERMA

THE HOME OF SIZE REDUCTION



ZBP KALIBER 30 Brikettierpresse

Zur Herstellung von kompakten Briketts mit 30 (!) mm Durchmesser

Die ZERMA Brikettierpresse Typ ZBP KALIBER 30 produziert 30 mm Briketts. Diese Briketts können ideal zur Verbrennung bei Holzvergase- und bei kleineren Hackschnitzelkesseln / Heizanlagen eingebracht werden. Jegliches Material aus einem Holzverarbeitenden Betrieb (Späne, Staub etc.) kann brikettiert werden.



30 mm

AUF EINEN BLICK:

- Gute Fließ- und Dosiereigenschaft der Briketts
- Hohe Lagerstabilität durch kompakte Pressung
- Hohe Energiedichte, hoher Heizwert der erzeugten Briketts
- Kompakte Bauweise der Brikettierpresse



ZBP BRIKETTIER- PRESSEN



WOOD SIZE REDUCTION

ZERMA
THE HOME OF
SIZE REDUCTION



TECHNISCHE DATEN UND DETAILS

Typ ZBP

		KALIBER 30
Brikettdurchmesser	(mm)	2 x 30
Standard Trichtermaß	(mm)	1040 x 1040
Spannung	(V)	380 – 420
Antrieb	(kW)	4 / 5,5
Hydraulik-Ölmenge	(l)	100
Durchsatz	(kg/Std.)*	bis 50
Gewicht	(kg)**	ca. 800

* Durchsatzleistung ist von Material und Restfeuchte abhängig,
die Restfeuchte sollte nicht mehr als 18 % betragen

** Ausstattungsabhängig

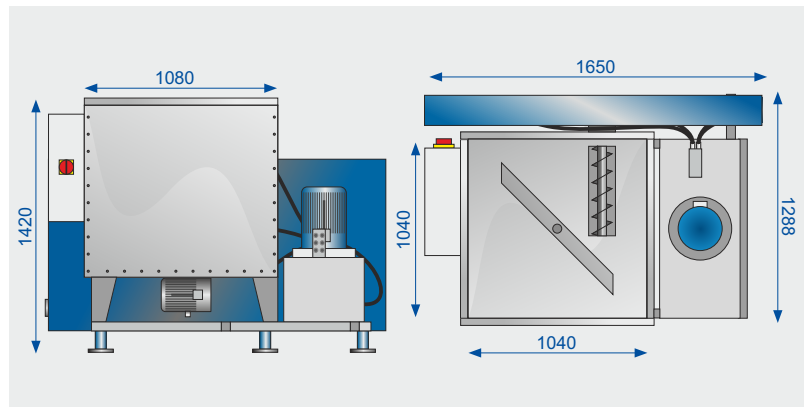

Nur bei AMIS: die ganze Bandbreite an Brikettgrößen!



Ø=30 mm Ø=50 mm Ø=60 mm Ø=70 mm



Ø=30 mm Ø=50 mm Ø=60 mm Ø=70 mm

Holz hackschnitzel, Sägespäne, Sägemehl etc. fallen in allen Handwerks- und Industrie-betrieben der Holzverarbeitenden Industrie an.

Täglich werden enorme Lager- und Transportkosten hierfür beansprucht. Die Brikettierpressen bieten hierfür eine ideale Lösung, da Briketts hingegen einfach und platzsparend zu lagern und zu transportieren sind. Außerdem ist eine Selbstentzündung sehr viel geringer. Die Brikettierpressen brauchen wenig Platz, sind robust gebaut und mit wartungsarmer Technik ausgestattet. Egal ob Holz, Papier, Biomasse, Schaumstoff oder Styropor – die ZBP brikettieren jedes geeignete Material. Mit einer Durchsatzleistung von bis zu 35 - 130 kg/h eignen sie sich besonders für kleine und mittelständische Unternehmen.

AMIS MASCHINEN-VERTRIEBS GMBH

Im Rohrbusch 15 · 74939 Zuzenhausen · Germany

info@amis.de · www.amis.de

Telefon: +49 6226-7890-0

Telefax: +49 6226-7890-222



VERTRETEN DURCH:

