

ZBP 500

AMIS Brikettierpresse



Zur industriellen Herstellung von rechteckigen Briketts

Die ZBP 500 brikettiert pressbare Materialien zu hochverdichteten Briketts.
Die Briketts lassen sich gut lagern und durch die Stapelbarkeit gut transportieren.
In der Presskammer der hydraulischen Presseinheit werden die Briketts mittels eines
Druckzylinders geformt. Dadurch können bis zu neun Briketts pro Minute mit einer
Presskraft von 1.000 -1700 kg/cm² hergestellt werden.

ZBP-500 BRIKETTIERPRESSE

Technische Daten

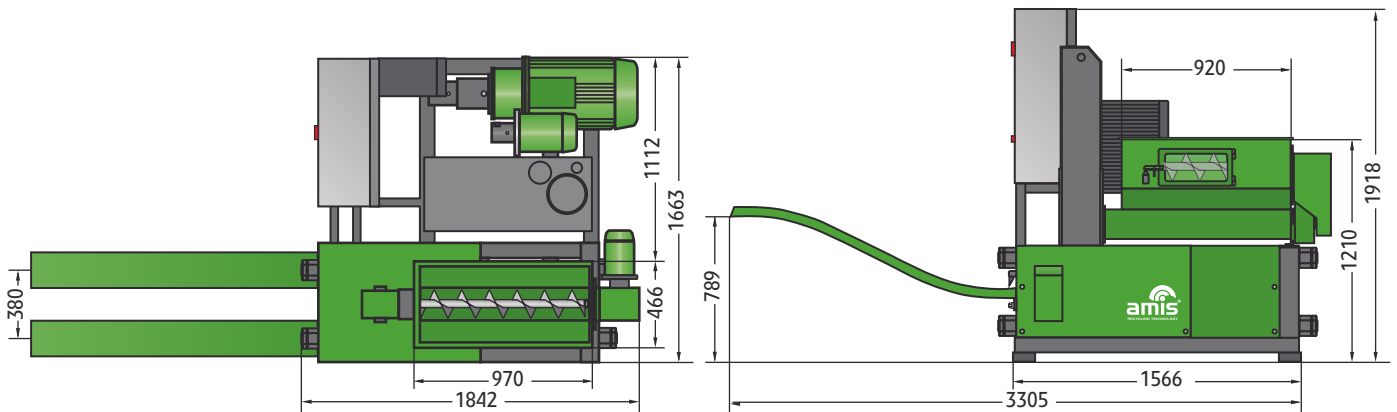

Typ ZBP	500	
Brikettabmessungen	(mm)	150 x 60 / 40 - 105
Behältervolumen	(l)	125
Spannung	(V)	380 - 420
Antrieb	(kW)	30
Förderschneckenkanal	(mm)	150 x 150
Durchsatz	(ca. kg)*	450 - 500
Gewicht	(ca. kg)**	3000

* Durchsatzleistung ist von Material und Restfeuchte abhängig, die Restfeuchte sollte nicht mehr als 15 % betragen

**Ausstattungsabhängig

Standardausstattung:

- Sicherheitsendschalter für Öltemperatur, -niveau
- Ölkühler
- Automatische Brikettlängenüberwachung
- Automatischer Füllstandsüberwachung für Trichter
- Schaltschrank mit SPS-Steuerung für vollautomatischen Betrieb

Optionen:

- Trichteraufsatz individuell nach Kundenbedürfnis lieferbar
- Press Stempel mit Schriftzug / Logo



AMIS Maschinen-Vertriebs GmbH

Im Rohrbusch 15 · 74939 Zuzenhausen · Germany

info@amis.de · www.amis.de

Telefon: +49 6226-7890-0

Telefax: +49 6226-7890-222

