



AMIS BRIKETTIERPRESSE

# ABP 60 L

SCAN ME!



## EINFACHSTE HANDHABUNG, LEISTUNGSSTARK UND BETRIEBSSICHER

Die Briquettpresse ist für das Verpressen von Säge- und Holzspänen aller Art zu Briquettes konzipiert. Die Bauweise der Briquettpresse ist kompakt, handlich und wird in Deutschland produziert.

Der große Öltank ermöglicht den Dauereinsatz. Die Briquettpresse ist sofort einsatzbereit – also Stecker rein und los geht's.

## TECHNISCHE GRUNDDATEN

|                              |             |                |
|------------------------------|-------------|----------------|
| <b>Hydraulikaggregat:</b>    | (kW)        | 4 kW / 200 bar |
| <b>Verbrauch pro Stunde:</b> | (ca. kWh)   | ca. 2,5        |
| <b>Spannung:</b>             | (V)         | 400            |
| <b>Frequenz:</b>             | (Hz)        | 50             |
| <b>Absicherung:</b>          | (A)         | 16             |
| <b>Zuleitung:</b>            | (m)         | 3              |
| <b>Leistung:</b>             | (ca. kg/h)* | 20-40          |
| <b>Gewicht:</b>              | (ca. kg)**  | 300            |

\* Durchsatzleistung ist vom Material abhängig. Restfeuchte sollte nicht mehr als 14 % betragen.

\*\* Ausstattungsabhängig

## WEITERE FEATURES:

- Einfachste Handhabung
- Hydraulische Steuerung
- Brikett-Durchmesser 60 mm
- Brikettlänge nach Wunsch einstellbar (max. 60 mm)
- Motor mit Motorschutzschalter und Not-Halt ausgerüstet
- Keine elektronischen Bauteile wie Regler, Sensoren und Fühler oder komplizierte Steuerungen
- Großer Vorratsbehälter
- Brikettzange vergütet
- Pressstange auswechselbar
- Kurzfristige Verfügbarkeit der Maschine
- Schnelle Ersatzteilversorgung
- Pressen ohne der Zugabe von Zusatzstoffen
- Dank dem Vorverdichter können auch voluminöse Späne verarbeitet werden
- Keinerlei Einstellarbeiten oder Überwachen des Druckes nötig

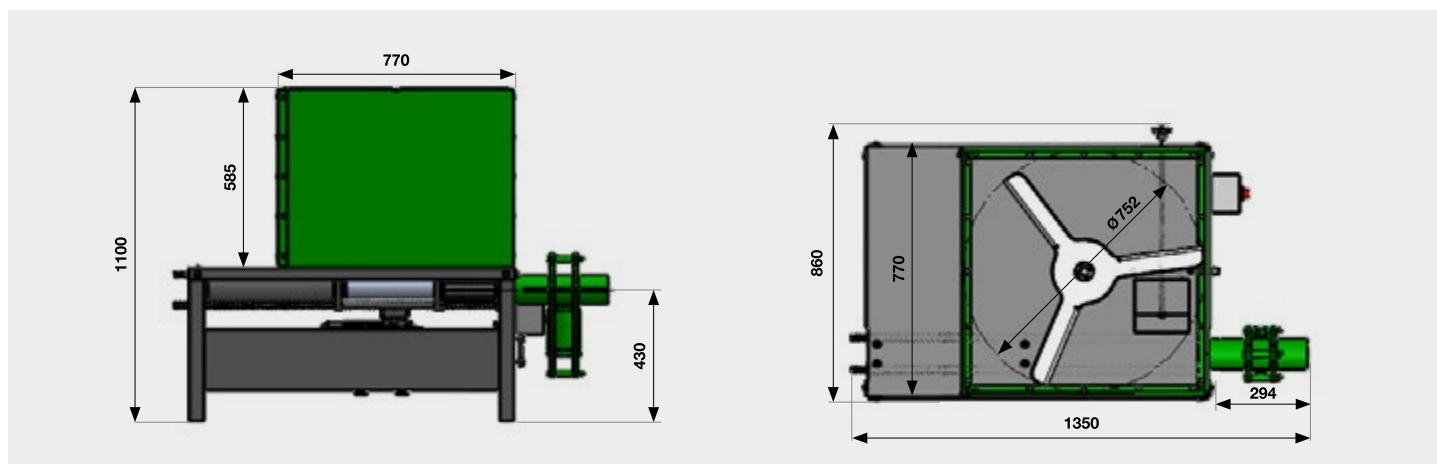
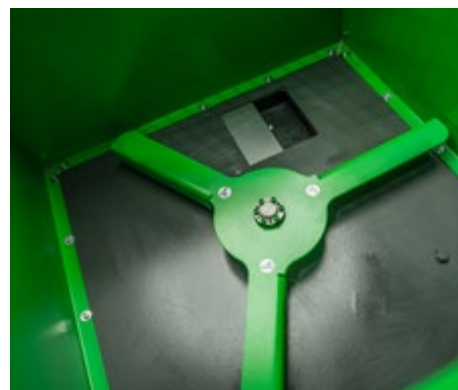
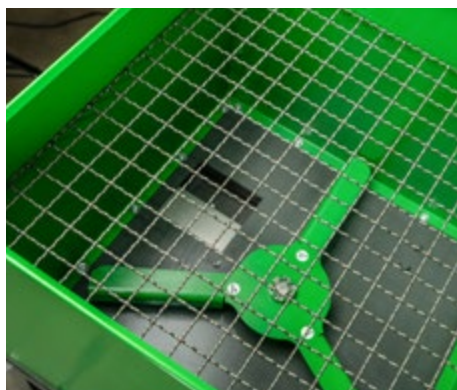

Alle technischen Angaben ohne Gewähr · Technische Änderungen vorbehalten! · Stand: März 2023